

ビッグN初の決勝戦でソニーを倒した親銀が3年ぶりのV

第47回長崎県軟式野球選手権大会

会期：平成9年11月15日(土)～11月17日(月)

会場：県営ビッグN野球場、市営神ノ島仮設野球場

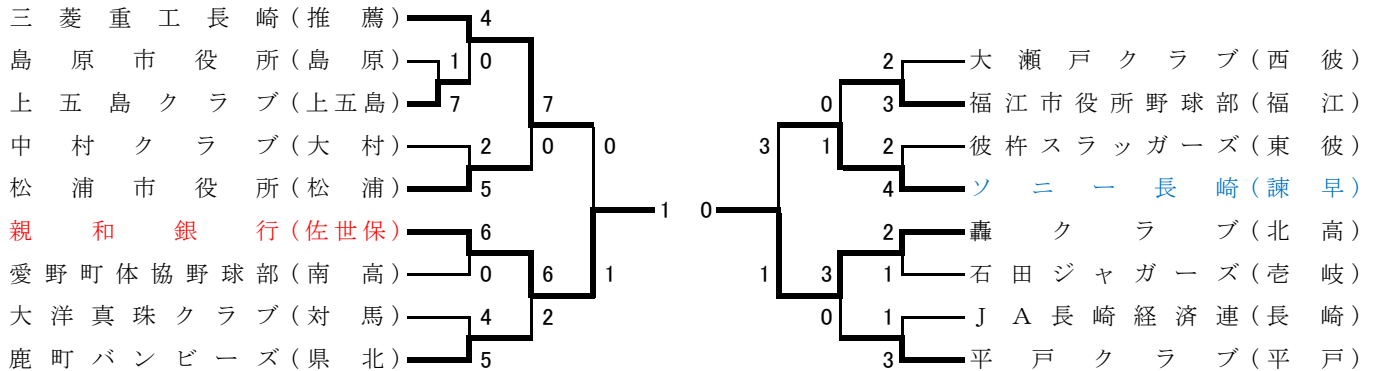

昭和26年に竣工した『長崎市営大橋球場』が、老朽化により解体されて、その跡地に『長崎県営野球場・愛称ビッグNスタジアム』が平成9年7月に完成した。両翼99.1m、中堅122mの

内外野人工芝で、スコアボードは福岡ドームに次ぐ全面電光式は公営としては九州初。最大2万5千人収容の規模はまさに、"ビッグN"。

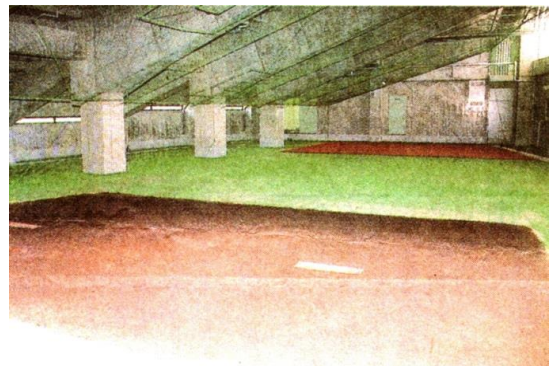
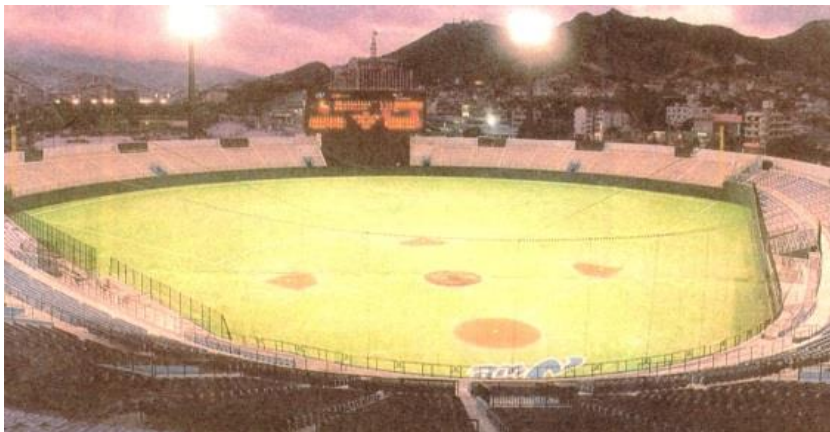

室内練習場

内野スタンド下であり、マウンドを2つ設置。

グラウンドは砂入り人工芝で公営球場では九州3番目。収容人員1万5千人以上では九州初。外野フェンスの高さは3.9mで、照明塔は6基を備えている。



ベンチとカメラマン席 一塁側ベンチの左横にはカメラマン席もある。

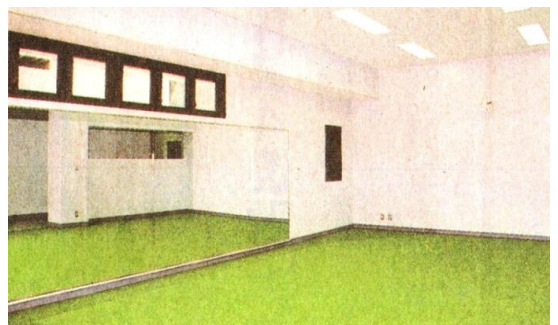

スイング室

両塁側のベンチ裏にある。大鏡の前ではスイングのチェックができる。

第47回長崎県軟式野球選手権大会の第1日は県営ビッグNスタジアムで、推薦出場の前年度優勝・三菱重工長崎と、各郡市代表16チームが参加して開会式があり、三菱重工の榎本大輔主将が選手宣誓を行なって開幕した。ビッグNでは一回戦1試合と二回戦4試合、市営神ノ島仮設野球場で二回戦4試合の計9試合を行なった。

ビッグNでは三菱重工長崎が、一回戦で島原市役所を倒した上五島クラブに対して4-0で勝ち、同じく優勝候補の親和銀

行は愛野町体協野球部に6-0で快勝した。神ノ島では接戦続きで、前年度準優勝のソニー長崎は彼杵スラッガーズに逆転勝ちして準々決勝に進出した。

なお三日間開催で第1日目が土曜日からとなったのは、この年からで、離島チームにとっては木曜日から訪崎しなくて良いことになった。

(平成9年11月16日付けの長崎新聞より記事と写真は抜粋)

【上五島】打安点

| | | | | |
|----|-----|----|---|---|
| ⑥ | 吉村和 | 4 | 3 | 1 |
| ④ | 法村 | 3 | 1 | 0 |
| ② | 永長 | 4 | 1 | 0 |
| ⑨ | 3長江 | 2 | 0 | 0 |
| ⑤ | 山 | 3 | 2 | 2 |
| ⑦ | 前田 | 3 | 0 | 0 |
| ⑧ | 石口 | 3 | 0 | 0 |
| ③ | 田下 | 2 | 0 | 0 |
| H9 | 川畑 | 1 | 1 | 0 |
| ① | 吉村直 | 3 | 0 | 0 |
| | | 28 | 8 | 3 |

上五島クラブ快勝 島原市役所に守備の乱れ

【一回戦】(ビッグN) 振球犠盗失残併 1時間20分

| | | | | | | | | | |
|--------|-----------|---|---|---|---|---|---|---|---|
| 上五島クラブ | 500 011 0 | 5 | 3 | 2 | 2 | 4 | 2 | 4 | 0 |
| 島原市役所 | 100 000 0 | 1 | 4 | 0 | 0 | 0 | 4 | 4 | 0 |

【二】川畑

【評】島原市役所にとって立ち上がりの守備の乱れが命取りとなった。何でもないゴロをはじいたり、悪送球したりで、初回だけで4失策。2安打で5点を献上した。いきなり大きな負担を背負っては攻撃のパターンも限られ、その裏に島原は北田の左前タイムリーで1点を返しただけ。四回以降は、上五島の吉村直に3人ずつで片付けられ、2年連続8回目の出場も3大会連続で初戦敗退。

【島原】打安点

| | | | | |
|---|-----|----|---|---|
| ② | 森本 | 3 | 0 | 0 |
| ④ | 柴田 | 3 | 0 | 0 |
| ⑦ | 上北田 | 3 | 1 | 0 |
| ⑥ | 5北田 | 3 | 2 | 1 |
| ① | 1吉田 | 3 | 0 | 0 |
| ⑤ | 6森川 | 2 | 1 | 0 |
| H | 石尾 | 1 | 0 | 0 |
| ⑧ | 吉田修 | 2 | 0 | 0 |
| H | 成瀬 | 1 | 0 | 0 |
| ③ | 本多博 | 2 | 0 | 0 |
| H | 兼元 | 1 | 0 | 0 |
| ⑨ | 島田 | 2 | 0 | 0 |
| | | 26 | 4 | 1 |

【松浦】打安点

| | | | | |
|----|-----|----|---|---|
| ⑥ | 荒木 | 4 | 0 | 0 |
| ⑤ | 加松 | 3 | 0 | 0 |
| ⑨ | 4加松 | 4 | 2 | 0 |
| ⑦ | 7中井 | 2 | 0 | 1 |
| ② | 2井戸 | 3 | 2 | 1 |
| ③ | 3田崎 | 4 | 1 | 1 |
| ① | ①近藤 | 4 | 1 | 2 |
| ④ | ④山金 | 2 | 0 | 0 |
| H9 | 9金子 | 1 | 0 | 0 |
| 9 | 9榎 | 0 | 0 | 0 |
| ⑧ | ⑧松田 | 2 | 0 | 0 |
| H8 | 8浜崎 | 1 | 0 | 0 |
| | | 30 | 6 | 5 |

松浦鮮やか先制攻撃

【二回戦】(ビッグN) 振球犠盗失残併 1時間30分

| | | | | | | | | | |
|-------|-----------|---|---|---|---|---|---|---|---|
| 松浦市役所 | 410 000 0 | 5 | 6 | 3 | 1 | 0 | 0 | 8 | 1 |
| 中村クラブ | 000 002 0 | 2 | 5 | 3 | 0 | 1 | 2 | 4 | 0 |

【二】松永山崎

【評】松浦市役所の先制攻撃は見事だった。簡単に二死となったが中山の四球を間に松永以下が4連打。相手守備の乱れもあって効率よく4点を先取。二回にも敵失と連続野選に恵まれて得た一死満塁から中山が押し出しの四球を選んで1点を追加した。2年連続7回目出場の中村クラブは五回までノーヒット。六回に疲れた近藤から2点を返したが、第30回大会(S. 55年)に4回目出場の時に挙げた1勝から、なかなか両目が開かない。

【中村】打安点

| | | | | |
|---|-----|----|---|---|
| ⑥ | 中岩 | 3 | 1 | 0 |
| ⑨ | 9岩田 | 2 | 0 | 0 |
| 9 | 9岩田 | 1 | 0 | 0 |
| ⑧ | ⑧大井 | 2 | 0 | 0 |
| ④ | ④福山 | 3 | 0 | 0 |
| ② | ②山崎 | 3 | 1 | 2 |
| ⑦ | ⑦竹内 | 3 | 1 | 0 |
| ⑤ | ⑤竹内 | 2 | 0 | 0 |
| 5 | 5緒方 | 0 | 0 | 0 |
| H | 朝長 | 1 | 0 | 0 |
| ③ | ③奥田 | 3 | 0 | 0 |
| ① | ①川波 | 1 | 0 | 0 |
| 7 | 7本 | 1 | 0 | 0 |
| | | 25 | 4 | 2 |

【上五島】打安点

| | | | | |
|----|------|----|---|---|
| ⑥ | 吉村和 | 3 | 0 | 0 |
| ④ | 法村 | 3 | 0 | 0 |
| ② | 永長 | 3 | 0 | 0 |
| ③ | 9長江 | 2 | 0 | 0 |
| H | 犬塚 | 1 | 0 | 0 |
| ⑤ | ⑤山口 | 2 | 0 | 0 |
| ⑦ | ⑦前田 | 2 | 0 | 0 |
| ⑧ | ⑧石口 | 1 | 0 | 0 |
| ⑨ | ⑨川畑 | 1 | 0 | 0 |
| H3 | ③田平 | 1 | 0 | 0 |
| ① | ①吉村直 | 2 | 0 | 0 |
| 1 | 1田下 | 0 | 0 | 0 |
| | | 21 | 0 | 0 |

小森継投で"無安打無得点"

【二回戦】(ビッグN) 振球犠盗失残併 1時間20分

| | | | | | | | | | |
|--------|-----------|---|---|---|---|---|---|---|---|
| 上五島クラブ | 000 000 0 | 0 | 8 | 1 | 0 | 0 | 2 | 1 | 0 |
| 三菱重工長崎 | 310 000 X | 4 | 2 | 3 | 1 | 5 | 1 | 3 | 0 |

【三】久米

【評】三菱重工の先発・小森は五回を投げて死球と失策の2走者を、香田は六、七回に6人の打者から4三振を奪ってノーヒットノーラン・リレー。攻めては初回に江添と久米の適時長短打で3点、二回には山辺のタイムリーで加点したが、三回以降は無得点。竜頭蛇尾の攻撃に終わった。上五島クラブは前試合でビッグN初勝利を挙げたが、選手権は実に17年ぶり(S. 55年)2回目の出場。轟クラブと島原市役所を下して準決勝で長崎日野に敗戦。

【三菱】打安点

| | | | | |
|---|-----|----|---|---|
| ⑨ | ⑨榎田 | 2 | 1 | 0 |
| ⑥ | ⑥碓 | 0 | 0 | 0 |
| ⑤ | ⑤山辺 | 2 | 1 | 1 |
| ⑧ | ⑧榎本 | 2 | 0 | 0 |
| ⑦ | ⑦江添 | 3 | 1 | 1 |
| ③ | ③山崎 | 2 | 0 | 0 |
| ⑥ | ⑥久米 | 3 | 1 | 1 |
| ④ | ④久米 | 3 | 0 | 0 |
| ② | ②布村 | 3 | 0 | 0 |
| ① | ①小森 | 2 | 0 | 0 |
| 1 | 1香田 | 0 | 0 | 0 |
| | | 22 | 4 | 3 |

【親和】打安点

| | | | | |
|---|-----|----|---|---|
| ⑨ | ⑨北田 | 4 | 1 | 0 |
| ⑧ | ⑧丸本 | 2 | 1 | 0 |
| ② | ②米倉 | 3 | 1 | 2 |
| 2 | 2田口 | 1 | 0 | 0 |
| ⑦ | ⑦中田 | 3 | 1 | 2 |
| ⑤ | ⑤添田 | 4 | 1 | 2 |
| ③ | ③益永 | 2 | 1 | 0 |
| ④ | ④清水 | 3 | 1 | 0 |
| ⑥ | ⑥森山 | 3 | 0 | 0 |
| ① | ①井内 | 2 | 0 | 0 |
| 1 | 1山口 | 1 | 0 | 0 |
| | | 28 | 7 | 6 |

親銀が長打攻勢

愛野町打線を零封

【二回戦】(ビッグN) 1時間24分 振球犠盗失残併

| | | | | | | | | | |
|----------|-----------|---|---|---|---|---|---|---|---|
| 親和銀行 | 500 000 1 | 6 | 3 | 3 | 1 | 3 | 0 | 5 | 1 |
| 愛野町体協野球部 | 000 000 0 | 0 | 5 | 2 | 2 | 0 | 1 | 3 | 0 |

【本】添田【三】北田【二】米倉、中田、益永、中田孝

【評】親和銀行の試合開始早々の長打攻勢は凄まじかった。先頭の北田がいきなり三塁打、丸本四球のあと米倉と中田が連続二塁打。添田が左翼席に運び、打者5人で5点をもぎ取った。この親銀も大振りが目立ち、その後はなかなか追加点を奪えなかったが、5点あればセーフティリード。井内、山内が完封リレーした。愛野町は選手権初出場(H. 4年)から4年連続で出場して6勝を挙げたが、昨年は9年ぶりに有明町が出場。5回目にして初の初戦敗退。

【愛野】打安点

| | | | | |
|---|-----|----|---|---|
| ⑥ | ⑥大津 | 2 | 0 | 0 |
| ⑤ | ⑤中尾 | 2 | 0 | 0 |
| ② | ②田中 | 2 | 1 | 0 |
| H | 吉岡 | 1 | 0 | 0 |
| ⑧ | ⑧木戸 | 3 | 0 | 0 |
| ③ | ③田中 | 3 | 1 | 0 |
| R | 萩 | 0 | 0 | 0 |
| ⑦ | ⑦佐藤 | 2 | 0 | 0 |
| H | 坂上 | 1 | 0 | 0 |
| ⑨ | ⑨溝上 | 2 | 0 | 0 |
| ① | ①川岡 | 2 | 1 | 0 |
| ④ | ④松尾 | 0 | 0 | 0 |
| 4 | 4橋本 | 1 | 0 | 0 |
| | | 21 | 3 | 0 |

鹿町がサヨナラ

【二回戦】(ビッグN) 1時間51分 振球犠盗失残併

| | | | | | | | | | |
|---------|--------------|---|---|---|---|---|---|---|---|
| 大洋真珠クラブ | 000 000 031 | 4 | 8 | 1 | 2 | 1 | 1 | 4 | 1 |
| 鹿町バンビーズ | 000 000 032x | 5 | 1 | 4 | 3 | 1 | 2 | 1 | 0 |

【三】前田

【評】6基の照明塔の下部4分の3が点灯されたのは4回表から。七回を終わって0-0、延長八回無死満塁制は大洋が悪送球やスクイズなどで3点を挙げたのに対し、鹿町は先頭の4番・前田が右越え打して走者を一掃。さらに本塁を突いたが返球で憤死した。再度の無死満塁制は村瀬の中犠飛1点どまりの大洋だったが、鹿町は川久保がスクイズし投手の本塁悪送球を誘って二走も還ってサヨナラ。照明塔に照らされた人工芝の上で9回戦を楽しんだ大洋真珠クラブは、選手権初出場の思い出ができた。

【大洋】打安点

| | | | | |
|---|-----|----|---|---|
| ⑥ | ⑥村瀬 | 3 | 1 | 1 |
| ④ | ④山根 | 4 | 0 | 0 |
| ② | ②黒岩 | 4 | 0 | 0 |
| ⑤ | ⑤白石 | 2 | 0 | 0 |
| ① | ①中尾 | 3 | 0 | 0 |
| ⑧ | ⑧西山 | 3 | 0 | 1 |
| ⑨ | ⑨井 | 3 | 1 | 1 |
| ③ | ③吉本 | 3 | 1 | 0 |
| ⑦ | ⑦西山 | 2 | 0 | 0 |
| | | 27 | 3 | 3 |

【鹿町】打安点

| | | | | |
|----|-----|----|---|---|
| ④ | ④荒木 | 3 | 1 | 0 |
| ⑥ | ⑥川尻 | 2 | 1 | 0 |
| ⑧ | ⑧松田 | 4 | 1 | 0 |
| ⑨ | ⑨前田 | 4 | 1 | 3 |
| ⑤ | ⑤小村 | 4 | 0 | 0 |
| ② | ②川尻 | 4 | 1 | 0 |
| ③ | ③川尻 | 2 | 0 | 0 |
| 3 | 3川久 | 0 | 0 | 1 |
| ① | ①浜田 | 3 | 1 | 0 |
| ⑦ | ⑦竹藤 | 2 | 0 | 0 |
| H7 | 7吉浦 | 1 | 0 | 0 |
| | | 29 | 6 | 4 |

【大瀬戸】 打安点

| | | | | |
|---|----|----|---|---|
| ⑨ | 向井 | 3 | 0 | 1 |
| ⑥ | 井手 | 3 | 1 | 0 |
| ① | 浦上 | 3 | 1 | 0 |
| ③ | 山添 | 3 | 1 | 0 |
| ⑦ | 川原 | 3 | 1 | 0 |
| ⑧ | 宮原 | 2 | 0 | 0 |
| ⑤ | 本木 | 2 | 0 | 0 |
| ② | 坂本 | 3 | 0 | 0 |
| ④ | 白濱 | 3 | 1 | 1 |
| | | 25 | 5 | 2 |

福江が大瀬戸に 逆転勝ち

【二回戦】(神ノ島) 1時間32分 振球犠盗失残併

| | | | | | | | | | |
|--------|-----------|---|---|---|---|---|---|---|---|
| 大瀬戸クラブ | 020 000 0 | 2 | 3 | 3 | 1 | 0 | 3 | 6 | 0 |
| 福江市役所 | 100 200 X | 3 | 5 | 3 | 0 | 2 | 2 | 3 | 1 |

【評】1点リードされた福江市役所は四回、四球と二盗の北川を三河が三遊間安打で還し、まず同点。その北川もエラーと暴投で本塁を踏み勝ち越した。守ってはエース越地が大瀬戸打線を三回以降2安打無得点に抑える好投。大瀬戸は二回に山添、川原の連打を足場に白浜の一二塁間安打などで2点を奪ったが、五回一死一二塁の逸機を逃して、4年ぶり8回目の選手権で3勝目を挙げる事ができなかった。

【福江】 打安点

| | | | | |
|---|----|----|---|---|
| ⑥ | 磯沖 | 3 | 0 | 0 |
| ⑤ | 戸村 | 2 | 0 | 0 |
| ④ | 荒木 | 3 | 0 | 0 |
| ② | 北川 | 2 | 0 | 0 |
| ⑧ | 小河 | 3 | 1 | 1 |
| ③ | 小田 | 3 | 0 | 0 |
| ① | 越地 | 1 | 0 | 0 |
| ⑦ | 野間 | 2 | 1 | 0 |
| ⑨ | 橋本 | 2 | 1 | 0 |
| | | 21 | 3 | 1 |

ソニー長崎

4回に勝ち越す

【ソニー】 打安点

| | | | | |
|----|----|----|---|---|
| ④ | 川田 | 2 | 1 | 1 |
| 4 | 水田 | 0 | 0 | 0 |
| ⑥ | 川下 | 2 | 0 | 0 |
| ③ | 川原 | 3 | 1 | 1 |
| ⑧ | 増本 | 2 | 1 | 0 |
| ⑤ | 天野 | 3 | 1 | 1 |
| ⑦ | 種村 | 3 | 1 | 1 |
| ⑨ | 吉崎 | 2 | 0 | 0 |
| H7 | 西川 | 0 | 0 | 0 |
| ② | 戸嶋 | 3 | 2 | 0 |
| ① | 本田 | 1 | 0 | 0 |
| | | 21 | 7 | 4 |

【二回戦】(神ノ島) 1時間33分 振球犠盗失残併

| | | | | | | | | | |
|----------|---------|---|---|---|---|---|---|---|---|
| ソニー長崎 | 011 110 | 4 | 0 | 4 | 2 | 0 | 1 | 5 | 0 |
| 彼杵スラッガーズ | 200 000 | 2 | 2 | 1 | 0 | 1 | 1 | 5 | 0 |

(6回時間切れ)

【評】2点を先取されたソニー長崎は二回から五回に、種村、川原、天野、川田の4人がきっちりとタイムリー打を放ち1点ずつを重ねて優位に立った。エースの本田も丁寧に低目を突き、二回以降は被安打3の無失点。彼杵スラッガーズは初回に木場、浦、音辻、親泊の、鮮やかな4連打で2点を先取したがその後は三回と四回の好機も決定打を欠き、追加点を奪えなかった。

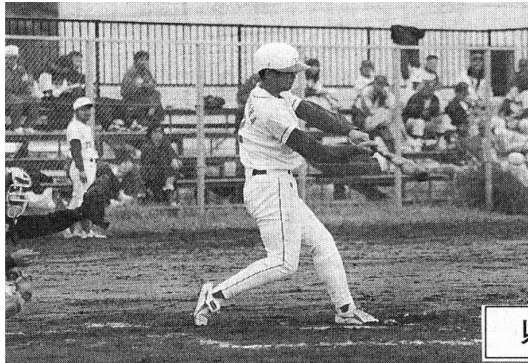

2回表ソニー長崎一死二塁に種村が左翼線を破り、増本をかえしてまず1点。

【彼杵】 打安点

| | | | | |
|----|-----|----|---|---|
| ⑤ | 堤浩 | 3 | 0 | 0 |
| ④ | 堤章 | 3 | 0 | 0 |
| ⑦ | 木場 | 2 | 1 | 0 |
| 13 | 水溜 | 1 | 0 | 0 |
| ① | 浦 | 2 | 2 | 1 |
| ⑨ | 音辻 | 2 | 1 | 0 |
| 9 | 福田 | 1 | 0 | 0 |
| ② | 親泊 | 2 | 1 | 1 |
| H | 俵坂 | 1 | 0 | 0 |
| ③ | 金山 | 2 | 0 | 0 |
| H | 三坂 | 1 | 0 | 0 |
| ⑥ | 1 鶴 | 2 | 1 | 0 |
| ⑧ | 福田 | 2 | 1 | 0 |
| | | 24 | 7 | 2 |

轟ク、逃げ切る

【轟】 打安点

| | | | | |
|---|----|----|---|---|
| ② | 谷端 | 1 | 0 | 0 |
| ④ | 川副 | 2 | 0 | 0 |
| ③ | 中島 | 2 | 0 | 0 |
| ⑦ | 新北 | 3 | 1 | 0 |
| ⑨ | 湯江 | 3 | 0 | 0 |
| ① | 川副 | 3 | 1 | 0 |
| ⑤ | 山口 | 1 | 1 | 0 |
| ⑧ | 山本 | 2 | 1 | 1 |
| ⑥ | 大木 | 2 | 0 | 0 |
| | | 19 | 4 | 1 |

【二回戦】(神ノ島) 1時間32分 振球犠盗失残併

| | | | | | | | | | |
|---------|---------|---|---|---|---|---|---|----|---|
| 轟クラブ | 010 100 | 2 | 3 | 6 | 2 | 1 | 3 | 7 | 0 |
| 石田ジャガーズ | 000 001 | 1 | 2 | 1 | 0 | 1 | 2 | 10 | 1 |

(6回時間切れ) 【二】柳川

【評】轟クラブは二回、左前打の新北を湯江と川副が山本が右犠飛を挙げて先制。四回には右前打の山口が二つのエラーで本塁を踏み、拾い物の加点。石田ジャガーズは昭和47年第22回大会に初参加したが棄権。15年後の62年に再登場して以来10年ぶりの選手権。初回の二死満塁をはじめ、毎回走者を出すが決め手を欠き、ようやく六回に浜口の内野安打と柳川の右中間安打などで1点を返したにとどまった。

【石田】 打安点

| | | | | |
|----|----|----|---|---|
| ⑥ | 山内 | 4 | 1 | 0 |
| ④ | 板川 | 4 | 1 | 0 |
| ③ | 広瀬 | 3 | 1 | 0 |
| ⑤ | 板川 | 2 | 1 | 0 |
| ② | 中村 | 3 | 0 | 0 |
| ⑧ | 浜口 | 3 | 1 | 0 |
| ⑦ | 川富 | 3 | 0 | 0 |
| ⑨ | 江口 | 1 | 0 | 0 |
| H9 | 三木 | 2 | 0 | 0 |
| ① | 柳川 | 3 | 2 | 1 |
| | | 28 | 7 | 1 |

【平戸】 打安点

| | | | | |
|---|-----|----|---|---|
| ⑥ | 山下 | 1 | 0 | 0 |
| ⑤ | 松山 | 2 | 1 | 0 |
| ⑧ | 米田 | 2 | 0 | 0 |
| ⑦ | 松本 | 3 | 1 | 1 |
| ③ | 西沢 | 3 | 0 | 0 |
| ② | 脇川 | 3 | 0 | 0 |
| ① | 佐々木 | 3 | 2 | 0 |
| ⑨ | 井手口 | 2 | 1 | 1 |
| ④ | 阿部 | 1 | 0 | 0 |
| H | 田尻 | 1 | 0 | 0 |
| 4 | 多胡 | 1 | 0 | 0 |
| | | 22 | 5 | 2 |

平戸が経済連を下す

【二回戦】(神ノ島) 振球犠盗失残併 1時間39分

| | | | | | | | | | |
|---------|-----------|---|---|---|---|---|---|---|---|
| 平戸クラブ | 200 000 1 | 3 | 9 | 4 | 1 | 2 | 1 | 3 | 0 |
| JA長崎経済連 | 001 000 0 | 1 | 0 | 0 | 0 | 0 | 0 | 4 | 0 |

【二】中島 佐々木

【評】平戸は初回に松山が三遊間を破り、米田が四球の後に松本の中前打でまず1点。米田も暴投で2点目のホームを踏んだ。JA長崎経済連も初回にチャンスをつかんだが無得点。三回に捕逸、暴投、エラーで1点を拾ったが、その後はスクイズ失敗もあり、決定打を欠く。日没迫る七回には平戸の佐々木と井手口に連打されて1点を奪われ、過去5度の選手権で優勝1回、準優勝3回の強豪も今回は初戦で消えた。平戸クラブは2年連続19回目の選手権で前2大会は初戦敗退。

【経済連】 打安点

| | | | | |
|---|----|----|---|---|
| ⑤ | 野口 | 3 | 1 | 0 |
| ⑦ | 吉田 | 3 | 0 | 0 |
| ⑥ | 福田 | 3 | 0 | 0 |
| ③ | 佐藤 | 3 | 0 | 0 |
| ② | 富永 | 3 | 0 | 0 |
| ⑨ | 白田 | 3 | 2 | 0 |
| ⑧ | 田辺 | 3 | 0 | 0 |
| ① | 中島 | 3 | 1 | 0 |
| ④ | 中尾 | 2 | 1 | 0 |
| | | 26 | 5 | 0 |



大会第2日は県営ビッグNスタジアムでベスト8が激突する準々決勝4試合があった。第1試合は三菱重工長崎が小刻みに加点して7-0の5回コールドで松浦市役所を下した。第2試合の親和銀行は鹿町バンビーズから初回に1点先取さ

れたが4回に4点奪って逆転し6-2勝利。第3試合はソニー長崎がボークで得た1点を守りきり阿部が福江市役所を完封した。第4試合も轟クラブの川副正投手が平戸クラブ打線を封じて3-0と快勝した。

小刻み加点の 三菱重工長崎

| | | | | | | | |
|--------|---------|----|---|---|---|---|-------|
| 【準々決勝】 | 1時間24分 | 振球 | 犠 | 盗 | 失 | 残 | 併 |
| 松浦市役所 | 000 00 | 0 | 2 | 0 | 0 | 0 | 2 1 0 |
| 三菱重工長崎 | 101 14x | 7 | 3 | 2 | 3 | 2 | 0 4 0 |

【三】 荒木、榎本
【二】 榎本、布村

【評】一回は榎本と江添の長短打で、三回は榎本のバスターで、四回は中川の左犠飛で、と小刻みに得点を重ねていった三菱重工。五回には内野安打の宮本がバントで三塁を狙い野手の悪送球を誘って生還。この後、榎本の左翼フェンス直撃の三塁打、江添の一二塁間安打と続いて広川をKO。代わった中野も攻めたてでコールドに仕立てた。

3年ぶり5回目出場の松浦市役所は、三回到右中間三塁打の荒木が一気に本塁を突いたが、好返球に刺されて1点も返せず、初出場から初戦突破は続けているが、今大会も1勝どまりに終わった。

| | |
|--------|-------|
| 【松浦】 | 打安点 |
| ⑥荒木 | 2 2 0 |
| ⑤加藤 | 2 0 0 |
| ⑨松永 | 2 0 0 |
| ⑦中山 | 2 0 0 |
| ②井戸 | 2 1 0 |
| 2山崎 | 0 0 0 |
| ③田崎 | 2 0 0 |
| ①広川 | 2 0 0 |
| 1中野 | 0 0 0 |
| ④山口 | 1 0 0 |
| ⑧松田 | 1 0 0 |
| 16 3 0 | |

| | |
|--------|-------|
| 【三菱】 | 打安点 |
| ⑥宮本 | 2 1 0 |
| ⑨山辺 | 2 1 0 |
| ⑧榎本 | 3 2 1 |
| ⑦江添 | 3 2 2 |
| ③山崎 | 2 1 0 |
| ④久米 | 2 0 0 |
| H本多 | 0 0 1 |
| ②布村 | 2 2 0 |
| ⑤中村 | 1 0 1 |
| ①関 | 2 0 0 |
| 19 9 5 | |

親銀4回に4得点

| | | | | | | | |
|---------|-----------|----|---|---|---|---|-------|
| 【準々決勝】 | 2時間3分 | 振球 | 犠 | 盗 | 失 | 残 | 併 |
| 親和銀行 | 000 401 1 | 6 | 2 | 3 | 1 | 3 | 1 6 0 |
| 鹿町バンビーズ | 100 100 0 | 2 | 2 | 3 | 0 | 0 | 3 7 1 |

【三】 益永
【二】 中田2

| | |
|--------|-------|
| 【親和】 | 打安点 |
| ⑨北田 | 3 0 0 |
| ⑧丸本 | 4 2 0 |
| ②田口 | 2 0 0 |
| 2前川 | 1 1 1 |
| ⑦中田 | 3 2 0 |
| ⑤添田 | 4 1 2 |
| ③益永 | 4 1 2 |
| ④清水 | 3 0 0 |
| ⑥森山 | 2 0 0 |
| ①下峰 | 2 0 0 |
| H米倉 | 1 0 0 |
| 1江口 | 0 0 0 |
| 1荒金 | 0 0 0 |
| 29 7 5 | |

| | |
|--------|-------|
| 【鹿町】 | 打安点 |
| ④荒木 | 3 0 0 |
| ⑧松田 | 3 0 0 |
| ②川尻 | 3 1 0 |
| H新立 | 1 0 0 |
| ⑨前田 | 3 3 1 |
| ⑥川尻 | 3 0 0 |
| ⑤小村 | 3 1 0 |
| ③川尻 | 2 0 0 |
| 3川久保 | 1 0 0 |
| ①浜田 | 2 0 0 |
| ⑨竹藤 | 1 0 0 |
| H9吉浦 | 2 2 0 |
| 27 7 1 | |

【評】1点を追う親和銀行は四回、先頭の丸本が初安打、二盗して突破口を開く。田口が四球を得ると中田が手堅く送って添田は中前に逆転の2点打。この後、三塁打の益永が野手の悪送球で自らも還ってこの回4点を挙げた。

これで勝負あったが、親銀が久しぶりに起用した下峰投手もまだ完調でない。鹿町バンビーズは初回に前田の適時打で、四回は暴投で各1点を挙げたが、五回無死一二塁をつぶすなど試合運びに難があり、攻略できずに2年連続4回目の選手権も上位進出はならなかった。

県北地区が単独で県選手権に出るようになったのは、21年前の第26回(S.51年)からで、ベスト4となったのは59年の佐々クラブ、63年と平成2年の生月体協。生月は翌年には決勝戦に進出しており、過去2チームが4度。炭鉱が全盛期の昭和20~30年代に北松地区が強かったのは昔ばなし…。

| | |
|--------|-------|
| 【ソニー】 | 打安点 |
| ⑥川下 | 3 0 0 |
| ④川田 | 3 1 0 |
| ③川原 | 3 1 0 |
| ⑧増本 | 3 0 0 |
| ⑤天野 | 2 0 0 |
| ⑦種村 | 2 0 0 |
| ⑨平湯 | 3 1 0 |
| ②戸部 | 1 0 0 |
| ①阿部 | 2 0 0 |
| 22 3 0 | |

阿部好投手 守り切る

| | | | | | | | |
|--------|-----------|----|---|---|---|---|-------|
| 【準々決勝】 | 1時間20分 | 振球 | 犠 | 盗 | 失 | 残 | 併 |
| ソニー長崎 | 000 010 0 | 1 | 1 | 2 | 1 | 2 | 0 3 0 |
| 福江市役所 | 000 000 0 | 0 | 7 | 0 | 1 | 0 | 0 2 0 |

| | |
|--------|-------|
| 【福江】 | 打安点 |
| ⑥磯村 | 3 0 0 |
| ⑤戸村 | 3 1 0 |
| ④荒木 | 3 0 0 |
| ②北川 | 1 0 0 |
| 2川端 | 2 0 0 |
| ⑧三河 | 3 0 0 |
| ⑨7橋本 | 2 1 0 |
| ⑧野間 | 1 0 0 |
| 1越地 | 0 0 0 |
| ⑦佐々 | 1 0 0 |
| H3針崎 | 1 0 0 |
| ③9小田 | 2 0 0 |
| 22 2 0 | |

【評】ソニー長崎打線は四回まで福江市役所の先発・三河の変則モーションに惑わされ無得点だったが、五回に代わった越地から先頭の平湯が安打し、すかさず二盗。バントとボークで挙げた1点を、阿部の好投で守り切った。

福江市役所にとって痛恨のボークと言えるが、打線は2安打を放ただけで勝ち目の薄い試合だった。県選手権に初出場したのは準硬式球時代の昭和36年(第11回)大会。実に36年ぶりの出場だが、前日に初勝利を挙げたおかげで、人工芝の上で野球が楽しめた。

| | |
|--------|-------|
| 【平戸】 | 打安点 |
| ⑥山下 | 3 1 0 |
| ⑦吉岡 | 2 1 0 |
| 8増本 | 0 0 0 |
| ⑤松山 | 3 0 0 |
| ⑧7松本 | 3 0 0 |
| ②脇川 | 2 0 0 |
| H田尻 | 1 0 0 |
| ①松元 | 2 1 0 |
| ⑨井手 | 3 0 0 |
| ③阿部 | 2 1 0 |
| ④多胡 | 2 0 0 |
| 4大畑 | 0 0 0 |
| 23 4 0 | |

平戸打線を封じる

| | | | | | | | |
|--------|-----------|----|---|---|---|---|-------|
| 【準々決勝】 | 1時間20分 | 振球 | 犠 | 盗 | 失 | 残 | 併 |
| 平戸クラブ | 000 000 0 | 0 | 6 | 1 | 1 | 0 | 3 4 0 |
| 轟クラブ | 011 100 X | 3 | 3 | 1 | 0 | 3 | 3 6 1 |

【三】 大木

【評】平戸クラブは昭和57年に西日本1部大会出場し、翌年にA級昇格。轟クラブは59年の高松宮賜杯1部全日本で準優勝し、翌年にAクラスとなりしのぎを削ってきた。だが平成6年にA級チームの絞込みがあって平戸はB級に、轟は残って現在もA級で健在。

平戸は前日にA級の経済連を破ったときの勢いがなかった。小刻みに失った3点のうち2点まではエラー絡みによるもので守備力で轟との差が出た。攻撃面でも初回に安打で出た山下がバントと二ゴロで三進したが松本知が二ゴロに倒れ逸機してからは、走者は出すものの得点圏に進めることは出来なかった。

轟の川副正投手は変化球のキレが良く、平戸打線に同インングスに2本の安打を許さなかった。

| | |
|--------|-------|
| 【轟】 | 打安点 |
| ②谷端 | 3 0 0 |
| ④川副 | 3 1 0 |
| 4木下 | 0 0 0 |
| ③中島 | 3 0 0 |
| ⑦新北 | 3 0 0 |
| ⑨湯江 | 3 2 0 |
| 9山本 | 0 0 0 |
| ①川副 | 3 1 0 |
| ⑤山口 | 2 0 0 |
| ⑧里山 | 2 1 1 |
| H谷端 | 1 0 0 |
| 8田中 | 0 0 0 |
| ⑥大木 | 3 1 1 |
| 26 6 2 | |

大会最終日は月曜日。4チームが優勝を賭けてビッグNに集った。前年までは金曜日が第1日目で参加全チームが勤務を休まなければならなかったが、今大会から土曜日が第1日となり初日に敗退したチームには嬉しい日程となった。

決勝戦は連覇を狙う三菱重工長崎を準決勝で倒した親和銀行

と、4度目の準決勝で初の決勝戦進出に燃える轟クラブを逆転で破ったソニー長崎の対戦。国体強化チーム同士の決勝は好投、堅守でテンポが速く引き締まった好ゲームを展開し0-0。親銀が九回裏一死三塁に代打・北田が左前打してサヨナラ勝ちした。(平成9年11月18日付けの長崎新聞より記事と写真は抜粋)

【親和】打安点

| | | | | |
|---|----|----|---|---|
| ⑨ | 北田 | 3 | 0 | 0 |
| ⑧ | 丸本 | 3 | 0 | 0 |
| ② | 田口 | 3 | 1 | 0 |
| 2 | 前川 | 0 | 0 | 0 |
| ⑦ | 中田 | 2 | 0 | 0 |
| ⑤ | 添田 | 3 | 0 | 0 |
| ③ | 益永 | 3 | 1 | 0 |
| ④ | 清水 | 3 | 0 | 0 |
| ⑥ | 森山 | 3 | 0 | 0 |
| ① | 江口 | 2 | 0 | 0 |
| 1 | 山口 | 1 | 0 | 0 |
| | | 26 | 2 | 0 |

守備力の差で親銀に凱歌

【準決勝】 振球犠盗失残併 1時間47分

| | | | | | | | | | | | |
|--------|-----|-----|---|---|---|---|---|---|---|---|---|
| 親和銀行 | 000 | 000 | 1 | 1 | 4 | 2 | 0 | 1 | 0 | 6 | 0 |
| 三菱重工長崎 | 000 | 000 | 0 | 0 | 6 | 4 | 4 | 0 | 3 | ? | 0 |

【評】両雄の注目の対決は守備力の差で親銀が勝利を収めた。立ち上がり無死一三塁の先制機を拙い攻めで逸した親銀。その後は香田の力のピッチングに抑えられチャンスらしいものは無かったが、七回先頭の益永が安打で出塁。二死二塁となった場面で山口の三遊間のゴロを遊撃手が一塁に悪送球。益永が還ってこれが決勝点となった。それまでは同じ無得点ながら三菱が毎回のように走者を出し、押し気味の試合展開。だが親銀の固い守りもあって軟投の江口を打ち崩せず、六回から救援した山口に抑え込まれた。

【三菱】打安点

| | | | | |
|---|----|----|---|---|
| ⑥ | 宮本 | 2 | 0 | 0 |
| ⑨ | 山辺 | 2 | 1 | 0 |
| ⑧ | 梶本 | 3 | 1 | 0 |
| ⑦ | 江添 | 3 | 1 | 0 |
| ③ | 山崎 | 2 | 0 | 0 |
| ④ | 久米 | 3 | 0 | 0 |
| ② | 布村 | 1 | 0 | 0 |
| ⑤ | 中村 | 2 | 0 | 0 |
| ① | 香田 | 1 | 0 | 0 |
| H | 梶田 | 1 | 0 | 0 |
| | | 20 | 3 | 0 |

【ソニー】打安点

| | | | | |
|---|----|----|---|---|
| ⑧ | 平湯 | 4 | 0 | 0 |
| ⑥ | 川下 | 3 | 0 | 0 |
| ① | 増本 | 3 | 1 | 0 |
| ③ | 川原 | 3 | 1 | 0 |
| ⑤ | 天野 | 2 | 2 | 0 |
| ⑦ | 西川 | 3 | 1 | 3 |
| 7 | 吉崎 | 0 | 0 | 0 |
| ⑨ | 水本 | 2 | 0 | 0 |
| ② | 戸嶋 | 3 | 0 | 0 |
| ④ | 川田 | 2 | 0 | 0 |
| | | 25 | 5 | 3 |

ソニー逆転勝ち

【準決勝】 振球犠盗失残併 1時間48分

| | | | | | | | | | | | |
|-------|-----|-----|---|---|---|---|---|---|---|---|---|
| ソニー長崎 | 000 | 003 | 0 | 3 | 0 | 1 | 2 | 0 | 1 | 4 | 0 |
| 轟クラブ | 000 | 100 | 0 | 1 | 4 | 3 | 1 | 1 | 2 | 5 | 4 |

【評】ソニー長崎が底力を発揮して逆転勝ちした。1点リードされたソニーは六回一死後、増本が遊ゴロ悪送球に生き川原の左中間二塁打で二三塁。ここで轟クラブのベンチは、この日当たっている天野を敬遠し西川と勝負したが、西川は左越えに満塁走者一掃の三塁打し3点を挙げた。轟クラブは四回に四球と敵失で二死二三塁の好機を迎え、里山の一二塁間突破安打で1点を先取。試合の流れは轟クラブに傾くかと思われたが、西川のひと振り逆になった。これで轟は、初出場(54年・0-2:親銀)、3回目(56年・0-1:親銀)、9回目(H.3年・1-3:親銀)と、13回目の出場度4度の決勝戦進出を阻まれている。

【轟】打安点

| | | | | |
|----|-----|----|---|---|
| ⑧5 | 谷端和 | 3 | 0 | 0 |
| ④ | 川副新 | 1 | 0 | 0 |
| H | 芦塚 | 1 | 0 | 0 |
| 8 | 田中 | 0 | 0 | 0 |
| ② | 北村 | 2 | 0 | 0 |
| ⑨ | 湯江 | 2 | 1 | 0 |
| ① | 川副正 | 3 | 1 | 0 |
| ③ | 中島 | 2 | 0 | 0 |
| H | 藤山 | 1 | 0 | 0 |
| ⑦ | 里山 | 2 | 2 | 1 |
| ⑤6 | 山口 | 2 | 0 | 0 |
| H | 谷端道 | 1 | 0 | 0 |
| ⑥4 | 大木 | 3 | 0 | 0 |
| | | 23 | 4 | 1 |

平成9年に開催されたその他の競技会の戦績① (一般のみ)

第52回国体(成年2)予選 5.10~佐世保

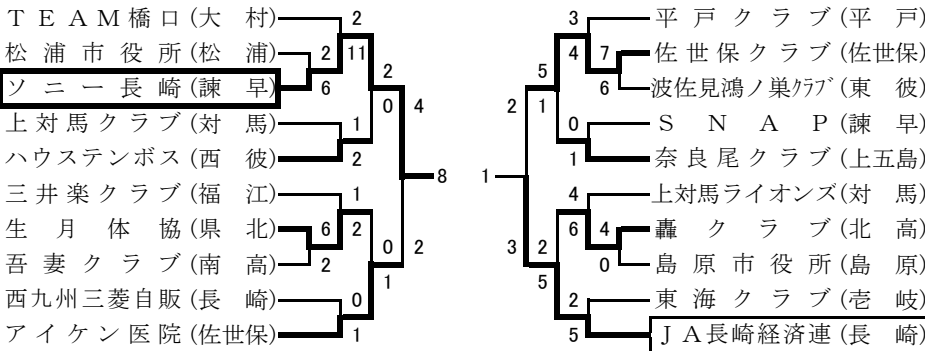

第52回国体(壮年)予選 5.16~長崎

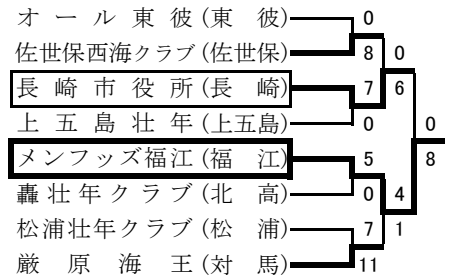

第52回国体(成年1)予選 4.26~長崎

国体成年1部予選は親和銀行とA級チームより受付。三菱重工が挑戦し、3戦2勝方式で県代表を決定した。

三菱重工長崎 6-1 親和銀行
親和銀行 6-3 三菱重工長崎
" 2-1 "

九州ミニ国体 8.22~福岡

3部門とも敗退

親銀サヨナラ 3年ぶり優勝

【決勝】 1時間48分 振球犠盗失残併

| | | | | | | | | | |
|-------|--------------|---|---|---|---|---|---|---|---|
| ソニー長崎 | 000 000 000 | 0 | 5 | 1 | 0 | 0 | 0 | 2 | 0 |
| 親和銀行 | 000 000 001x | 1 | 5 | 2 | 0 | 4 | 1 | 4 | 0 |

【二】増本、川原

代打・田口が決勝打

【評】ソニー長崎・阿部、親和銀行・下峰、江口3投手の好投と、両チームの堅守で決勝戦にふさわしいテンポの早い好ゲーム。

八回までわずか2安打の親和銀行は九回、先頭の北打がバント警戒で前進守備の三塁線を強襲して出塁。すかさず俊足を飛ばして二盗すると、丸本はたたきつけて北田を三塁に。代打の田口は勝負に出た阿部の速球を痛烈に左前に運び鮮やかなサヨナラ勝ちを決めた。

ソニー長崎は初回到平湯が右中間打、二死後に川原の右前打で平湯がホームを突いたが、ライト北田の好返球でタッチアウト。その後は内野安打1本に抑えられ、無得点に終わった。

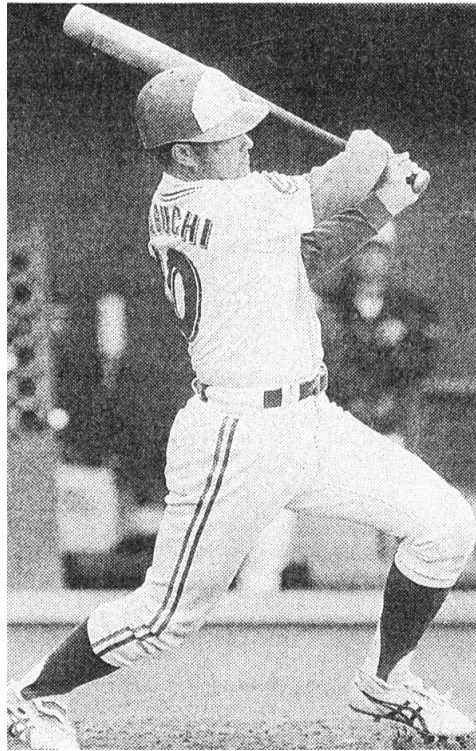

9回裏親和銀行一死三塁、代打田口が痛烈な左前打で鮮やかなサヨナラ勝ち

【ソニー】打安点

| | | | | |
|---|----|----|---|---|
| ⑨ | 平湯 | 3 | 1 | 0 |
| ⑥ | 川下 | 4 | 0 | 0 |
| ⑧ | 増本 | 3 | 0 | 0 |
| ③ | 川原 | 3 | 1 | 0 |
| ⑤ | 天野 | 3 | 1 | 0 |
| ⑦ | 西川 | 3 | 0 | 0 |
| ④ | 川田 | 3 | 0 | 0 |
| ② | 戸嶋 | 3 | 0 | 0 |
| ① | 阿部 | 3 | 0 | 0 |
| | | 28 | 3 | 0 |

【親和】打安点

| | | | | |
|---|----|----|---|---|
| ⑨ | 北田 | 4 | 2 | 0 |
| ⑧ | 丸本 | 3 | 0 | 0 |
| ② | 米倉 | 3 | 0 | 0 |
| H | 田口 | 1 | 1 | 1 |
| ⑦ | 中田 | 3 | 1 | 0 |
| ⑤ | 添田 | 3 | 0 | 0 |
| ③ | 益永 | 3 | 0 | 0 |
| ④ | 清水 | 3 | 0 | 0 |
| ⑥ | 森山 | 2 | 0 | 0 |
| ① | 下峰 | 2 | 0 | 0 |
| 1 | 江口 | 1 | 0 | 0 |
| | | 28 | 4 | 1 |

【表彰選手】

- 最高殊勲選手賞 田口 利通 (親銀)
- 最優秀投手賞 下峰 洋巳 (親銀)
- 優秀選手賞 中田 直彦 (親銀)
- (4試合11打数4安打)
- 敢闘賞 阿部 正人 (ソニー)



3年ぶり13度目の優勝旗を手にした親和銀行



健闘及ばず準優勝のソニー長崎

親和銀行とソニー長崎の県大会対戦勝敗表

| | | | |
|-----------|------|------|------|
| 元年・選手権【一】 | 親和銀行 | 8-1 | ソニー |
| 5年・選手権【準】 | 親和銀行 | 2-0 | ソニー |
| 6年・九連杯【準】 | 親和銀行 | 3-0 | ソニー |
| 7年・選手権【準】 | ソニー | 2-0 | 親和銀行 |
| 9年・九連杯【代】 | 親和銀行 | 11-2 | ソニー |
| 9年・天皇杯【決】 | 親和銀行 | 3-1 | ソニー |
| 9年・選手権【決】 | 親和銀行 | 1-0 | ソニー |

平成9年に開催されたその他の競技会の戦績② (一般のみ)

天皇賜杯第52回県予選 7.26～諫早

| | | |
|-----------------|----|---|
| 波佐見鴻ノ巣クラブ(東 彼) | 2 | |
| ヨシイスポーツクラブ(諫 早) | 7 | 4 |
| 峰ファイターズ(対 馬) | 0 | 0 |
| 西部ガス(長 崎) | 8 | 3 |
| 有明町クラブ(南 高) | 0 | 0 |
| 轟クラブ(北 高) | 9 | 8 |
| 安中クラブ(島 原) | 2 | 2 |
| 親和銀行(佐世保) | 5 | 4 |
| 中興化成工業(松 浦) | 5 | 1 |
| TEAM橋口(大 村) | 4 | |
| 島クラブ(平 戸) | 0 | |
| 三菱重工長崎(長 崎) | 13 | |
| 富江クラブ(福 江) | 棄 | 2 |
| 東海クラブ(壱 岐) | 棄 | 4 |
| アイケン医院(佐世保) | | 1 |
| ソニー長崎(諫 早) | 7 | 2 |
| 若松クラブ(上五島) | 棄 | 4 |
| 巖原レパーズ(対 馬) | 6 | 2 |
| 西海棒球队(西 彼) | 3 | 2 |
| ウイングス(県 北) | 0 | |

台風接近で順延したため棄権3チーム

第19回西日本1部県予選 4.5～飯盛

| | | |
|--------------|---|---|
| 奈良尾クラブ(上五島) | 4 | |
| 小浜クラブ(南 高) | 1 | 8 |
| TEAM橋口(大 村) | 2 | |
| 浜屋百貨店(長 崎) | 1 | |
| 波佐見クラブ(東 彼) | 3 | 3 |
| ハウステンボス(西 彼) | 1 | 4 |
| 鹿町バンビーズ(県 北) | 4 | |
| 諫早信用金庫(諫 早) | 2 | |
| 島原市役所(島 原) | 3 | 0 |
| 小長井クラブ(北 高) | 1 | 1 |
| 佐世保市水道局(佐世保) | 8 | |
| 松浦市役所(松 浦) | 0 | |
| 富江クラブ(福 江) | 4 | 2 |
| 島クラブ(平 戸) | 6 | |

第2日が雨天で中止。4チームで抽選により、鹿町バンビーズが西日本大会へ。

西日本(1部)大会 5.16～・奈良県

- 【一】 1-0 榊淀川製鋼所大阪工場
- 【二】 2-5 チーム豊濱(香川)

第19回西日本2部県予選 4.5～東彼杵

| | | |
|-----------------|----|---|
| 有明町クラブ(南 高) | 0 | |
| 大島造船所(西 彼) | 棄 | 1 |
| PLフューチャーズ(大 村) | | |
| 松浦野球部(松 浦) | 2 | 棄 |
| 安中クラブ(島 原) | 3 | 4 |
| カートップ(東 彼) | 13 | 3 |
| 浜ノ浦クラブ(上五島) | 1 | 1 |
| 森山クラブ(北 高) | 6 | 8 |
| 支払基金(長 崎) | 2 | 3 |
| 吉井クラブ(県 北) | 5 | 1 |
| VICTORIOUS(佐世保) | 2 | 棄 |
| ブルーソックス(平 戸) | 1 | |
| 東海クラブ(壱 岐) | 11 | 0 |
| 松石電設(諫 早) | | 3 |

西日本(2部)大会 5.30～・鳥取県

- 【一】 2-6 住友精化(和歌山)

天皇賜杯第52回全日本 9.5～・青森県

- 【一】 親和銀行 0-1 JT高崎(群馬)

高松宮賜杯第41回1部 5.24～北松

| | | |
|---------------|---|---|
| 中村クラブ(大 村) | 3 | |
| 松浦市役所(松 浦) | 2 | 6 |
| 西海クラブ(佐世保) | 3 | 1 |
| 島原市役所(島 原) | 2 | 3 |
| 西海棒球队(西 彼) | 5 | 2 |
| 浜屋百貨店(長 崎) | 6 | 3 |
| 巖原ファイターズ(対 馬) | 2 | 0 |
| 波佐見野球倶楽部(東 彼) | 2 | 3 |
| 島クラブ(平 戸) | 1 | 5 |
| ナインズ(県 北) | 1 | 6 |
| 飯盛クラブ(北 高) | 0 | 1 |
| 愛野町体協野球部(南 高) | 1 | 6 |
| JAごとう(福 江) | 0 | 0 |
| 諫早信用金庫(諫 早) | | 1 |

九州ブロック(熊本)で敗退

高松宮賜杯第41回2部 5.24～松浦

| | | |
|-----------------|----|----|
| TEAM彼杵(東 彼) | 11 | |
| おじんクラブ(平 戸) | 0 | 1 |
| ヨシイスポーツクラブ(諫 早) | 8 | 6 |
| 吉井クラブ(県 北) | 1 | 1 |
| シゲマツクラブ(長 崎) | 1 | 4 |
| VICTORIOUS(佐世保) | 3 | 11 |
| 崎山クラブ(福 江) | 12 | 5 |
| クラブZOO(松 浦) | 4 | 10 |
| サニクリーン(大 村) | 3 | 5 |
| m D o(西 彼) | 5 | 3 |
| 健友クラブ(島 原) | 4 | 4 |
| 森山クラブ(北 高) | 1 | 11 |
| 有明町クラブ(南 高) | 3 | 2 |
| 上対馬クラブ(対 馬) | 0 | 5 |
| 開発電気(松 浦) | 1 | 6 |
| 箱崎クラブ(壱 岐) | 3 | |

九州ブロック(福岡)で敗退

第49回県民体育大会 11.8～諫早

| | | |
|--------------|---|---|
| (南松)上五島町 | 3 | |
| (北松)佐々町 | 1 | 2 |
| (北高)森山クラブ | 3 | 1 |
| (島原)島原市役所 | 4 | 1 |
| (松浦)御厨ベイスターズ | 1 | 3 |
| (南高)千々石町野球部 | 3 | 0 |
| (大村)大村市役所 | 2 | 2 |
| (諫早)ソニー長崎 | 4 | 1 |
| (福江)JAごとう | 0 | 4 |
| (対馬)上対馬クラブ | 1 | 1 |
| (平戸)平戸クラブ | 1 | 3 |
| (佐世保)アイケン医院 | 2 | 1 |
| (西彼)大瀬戸クラブ | 0 | 0 |
| (長崎)三菱重工長崎 | 4 | 1 |
| (東彼)彼杵スラッガーズ | 2 | 0 |
| (壱岐)箱崎クラブ | 3 | |

第20回九州選手権県予選 4.19～長崎

| | | |
|----------------|---|----|
| 三菱重工長崎(長 崎) | 4 | |
| アイケン医院(佐世保) | 4 | 0 |
| 轟クラブ(北 高) | 2 | 5 |
| 西部ガス(長 崎) | 7 | 0 |
| 波佐見鴻ノ巣クラブ(東 彼) | 0 | |
| JA長崎共済連(長 崎) | 1 | |
| ソニー長崎(諫 早) | 2 | 2 |
| 親和銀行(佐世保) | 3 | 11 |
| JA長崎経済連(長 崎) | 0 | |

第5回県壮年大会 10.18～平戸

| | | |
|---------------|---|---|
| コーカスクラブ(長 崎) | 7 | |
| 松浦壮年クラブ(松 浦) | 9 | 0 |
| 川棚壮年(東 彼) | 3 | 7 |
| 轟壮年クラブ(北 高) | 0 | 0 |
| 北松壮年(県 北) | 4 | 3 |
| 佐世保西海クラブ(佐世保) | 3 | 4 |
| 豊玉壮年クラブ(対 馬) | 2 | 2 |
| 福江クラブ(福 江) | 2 | 3 |
| おじんクラブ(平 戸) | 0 | |